

**Kompletter Dushraum
Installations- und Bedienungsanleitung**

9001

GRÖSSE: 1500X900X2150mm



Vorsichtsmaßnahmen bei der Installation und Verwendung

Vielen Dank, dass Sie sich für unseren Duschrom entschieden haben. Um einen sicheren und normalen Betrieb zu gewährleisten und die Lebensdauer zu verlängern, lesen Sie bitte vor der Installation die Anleitung sorgfältig durch.

Hinweis: Constar hat sich zum Ziel gesetzt, die Qualität von Produkten zu verbessern, Neues im Alten zu finden und zu verbessern, und wir werden - falls nötig die Anweisungen aktualisieren. Wir entschuldigen uns für eventuelle Unannehmlichkeiten.

Inhaltsverzeichnis

1. Kundenseitig beigestellte Werkzeuge.....	3
2. Zubehör-Teilliste.....	4-6
3. Rohr- und Abfluss-Einbauzeichnung.....	7
4. Installationsanweisungen.....	8-20
5. Hinweise.....	21
7. Hinweise zu Lieferung und Lagerung.....	21
8. Fehlerbehebung.....	22

7. Fehlerbehebung

Fehler	Ursache	Behebung
Kein Strom	1. Strom nicht angeschlossen. Lichtschalter funktioniert nicht.	Netzversorgung anschließen
	2. Sicherung hat ausgelöst. Schalter des Bedienfelds ist fehlerhaft.	Reparieren/ersetzen
	3. FI-Schutzschalter hat ausgelöst	Schalter überprüfen
Keine Kopfbrause	1. Wasserdruck ist nicht normal	Wasserdruck prüfen
	2. Kalt- und Warmwasserschalter ist geschlossen.	Schalter öffnen
	3. Verstopfte Düse	Reinigen
Leck an Wasserrohr	1. Dichtungsring ist beschädigt	Ring ersetzen
	2. Nicht richtig angeschlossen	Erneut anschließen
Kein Radio	1. Anschlussdraht ist durchtrennt	Verbindung herstellen
	2. Lautsprecher ist defekt	Mit neuem ersetzen
Telefon unbenutzbar	1. Telefonkabel nicht richtig angeschlossen	Verbindung herstellen
	2. Bedienfeld ist defekt	Reparieren/ersetzen
Kein Licht	1. Lampe ist kaputt	Ersetzen
	2. Vorschaltgerät defekt	Verbindung herstellen
	3. Bedienfeld ist defekt	Reparieren/ersetzen
Keine Entlüftung	1. Ventilator ist defekt	Ersetzen
	2. Nicht richtig angeschlossen	Verbindung herstellen
	3. Bedienfeld ist defekt	Reparieren/ersetzen

Falls der komplette Duschrom nicht richtig funktioniert, benutzen Sie die oben erwähnte Fehlerbehebung, um die Fehlfunktionen zu beheben.

Bitte kontaktieren Sie ihren Vertriebs Händler, wenn Sie die Ursache des Fehlers nicht beheben können oder die Reparatur nicht selber durchführen können.

5. Hinweise

1. Es ist nicht ratsam, in betrunkenem Zustand zu duschen.
2. Es ist nicht ratsam, unmittelbar nach intensivem Sport zu duschen.
3. Vermeiden Sie morgens ein Bad oder eine Dusche zu nehmen.
4. Die Temperatur des Ankleideraums sollte so ähnlich sein, wie die Temperatur des Badezimmers.
5. Wenn Sie sich beim Duschen unwohl fühlen, sollten Sie die Dusche so schnell wie möglich verlassen.
6. Die Duschzeit sollte zwischen 15 Minuten und 20 Minuten liegen, nicht länger.
7. Trinken Sie Wasser nach dem Duschen oder Baden, um dem Körper Flüssigkeit zuzuführen.
8. Menschen, die an Herzerkrankungen, Bluthochdruck oder Diabetes leiden, die sich nicht wohl fühlen, oder schwangeren Frauen wird vom Baden, Massagen oder Duschen abgeraten.

6. Hinweise zu Lieferung und Lagerung

1. Es ist verboten organische Lösungsmittel, wie Ameisensäure und Methanol, zusammen zu lagern.
2. Seien Sie vorsichtig, wenn Sie die Dusche transportieren müssen. Starke Beanspruchungen, mechanische Erschütterungen und starke Stöße sind untersagt.
3. Muss in trockener, gut gelüfteter, nicht ätzender Umgebung gelagert werden.













(21)

1. Kundenseitig beigestellte Werkzeuge

Name	Werkzeug
Wasserwaage	
Messband	
Verstellbarer Schraubenschlüssel	
Gummihammer	
Kreuzschraubenzieher	
Schere	
Glaszement	
Akkuschrauber	
3 mm Bohreinsatz	
6 mm Bohreinsatz	
Gewindebohrer	

(2)

2. Zubehör-Teilliste

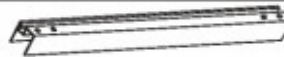
Art.	Name	Zubehör	Menge
1	(1.1) Wanne		1
	(1.2) Mittlere Rückwand		1
	(1.3) Decke		1
2	(2.1) Rückwand		1
	(2.2) Rückwand		1
	(2.3) Rechte Rückwand		2
	(2.4) Unbewegliches Türglas		2
	(2.5) Bewegliches Türglas		2
3	(3.1) Obere Schiene		1
	(3.2) Untere Schiene		1
	(3.3) Außenseite Aufnahmeprofil		2
	(3.4) Vorderseite Aufnahmeprofil		2
	(3.6) Innenseite Aufnahmeprofil		2

(3)

4. Installationsanweisungen

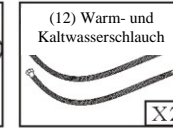

13. Schließen Sie die Warm- und Kaltwasserleitungen an. Anschließend ziehen Sie sie mit dem verstellbaren Schraubenschlüssel fest.

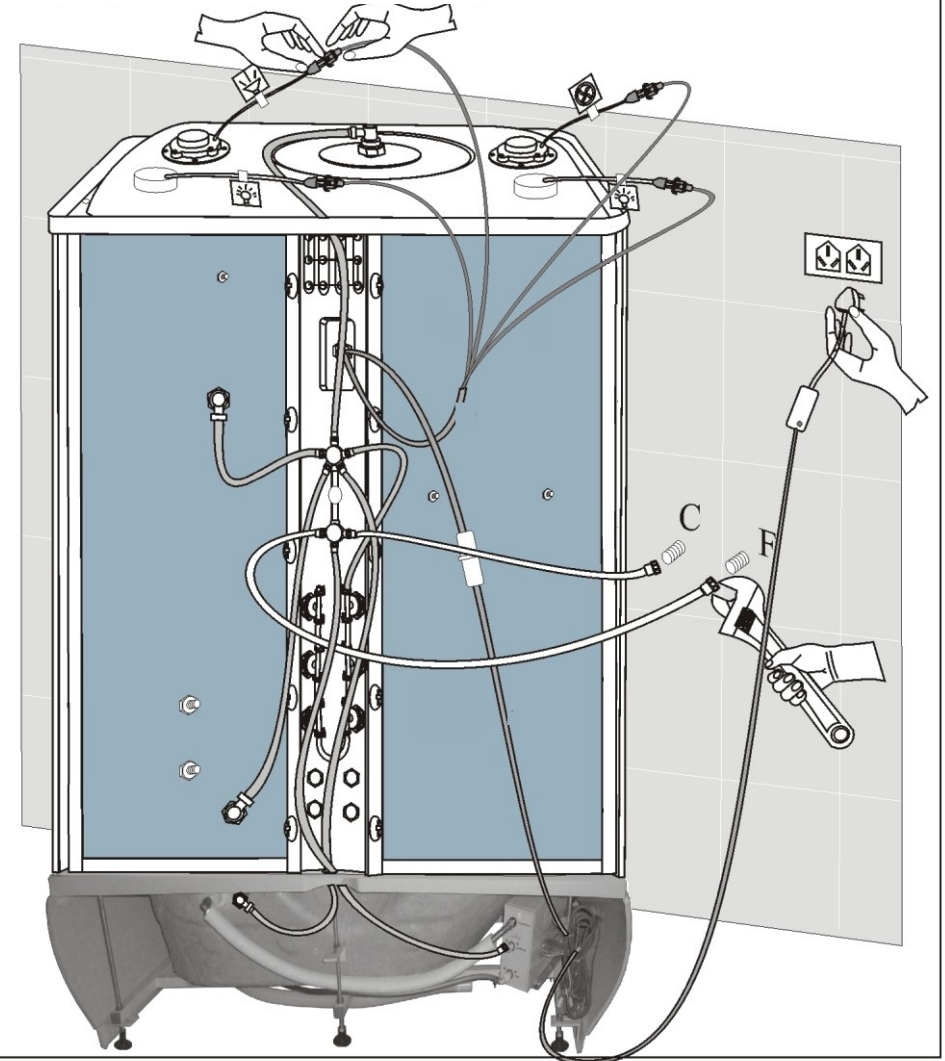

(20)

4. Installationsanweisungen

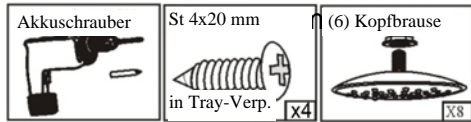



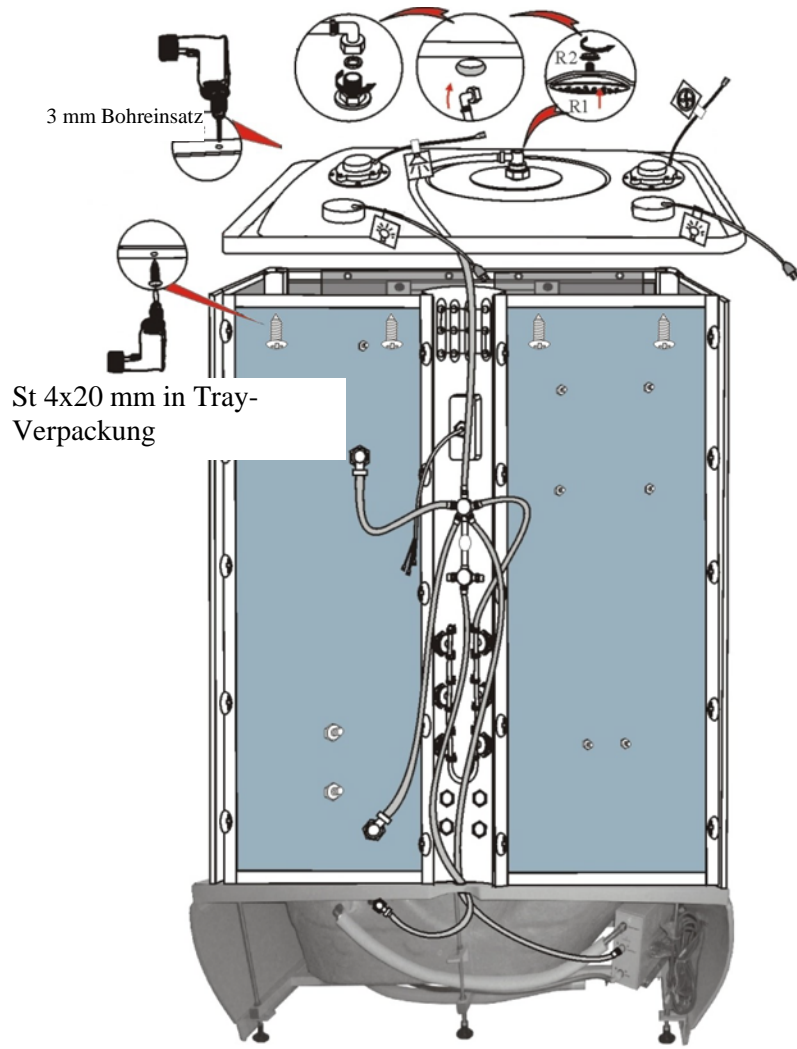



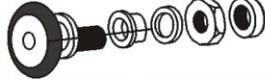

12.) Befestigen Sie die Decke auf dem Glasraum mit den St 4x20 mm Schrauben in Tray-Verpackung. Verbinden Sie die Röhre und Kabel wie im Bild gezeigt.

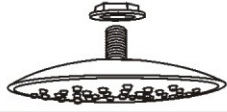

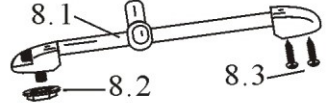





(19)

2. Zubehör-Teilliste

Art.	Name	Zubehör	Menge
4	(4) Laufräder		8
5	(5) Griffe		2
6	(6) Kopfbrause		1
7	(7.1) Handbrause		1
	(7.2) Handbrauseschlauch		1
8	(8) Halterstange		1
9	(9) Fußmassagegerät		1
10			
11	(11) Handbrause		1
12	(12) Kalt- und Warmwasserschlauch		2

(4)

2. Zubehör-Teilliste

Art.	Name	Accessory	Quantity
13	(13.1) Magnetstreifen		2
	(13.2) Dichtstreifen		2
	(13.3) U-Profilichtung		4
14	(15.1) St 4*16 mm		22
	(15.2) St 4*10 mm		12
	St 4x20 mm in Tray-Verpackung		8

(5)

4. Installationsanweisungen

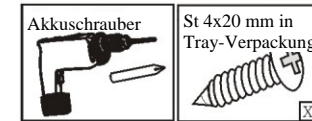

11.) Setzen Sie die Rückwand und den Glasraum auf die Wanne, verbinden Sie sie und befestigen Sie sie mit den Schrauben.

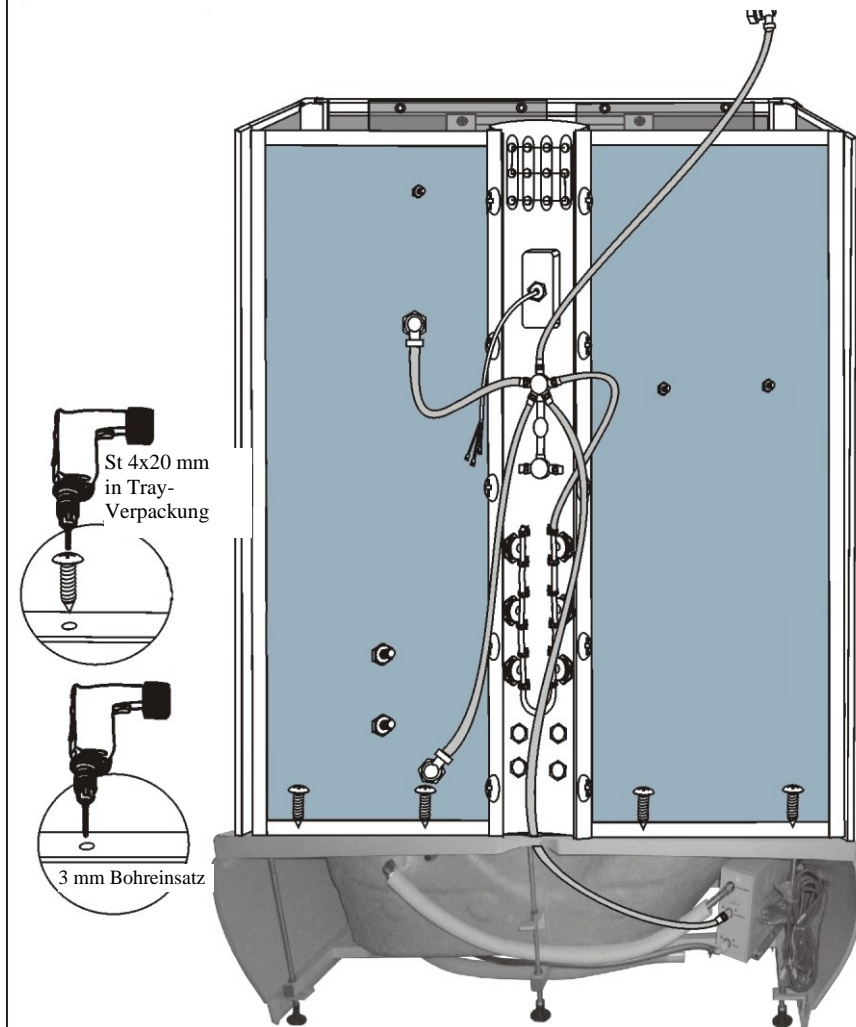

(18)

4. Installationsanweisungen

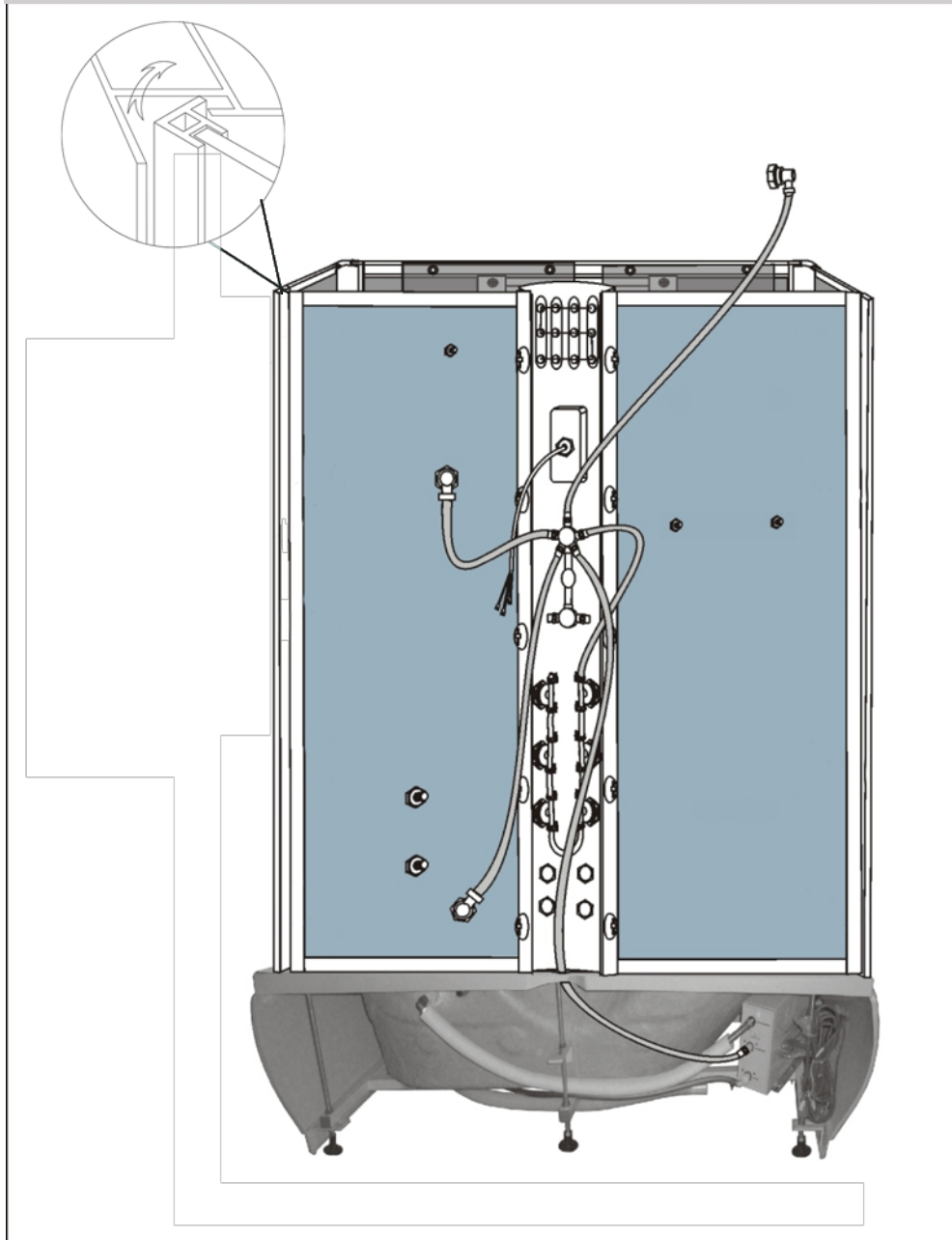

(17)

3. Rohr- und Abfluss-Einbauzeichnung

C= Kaltwassereingang

H= Warmwassereingang

D= Abfluss

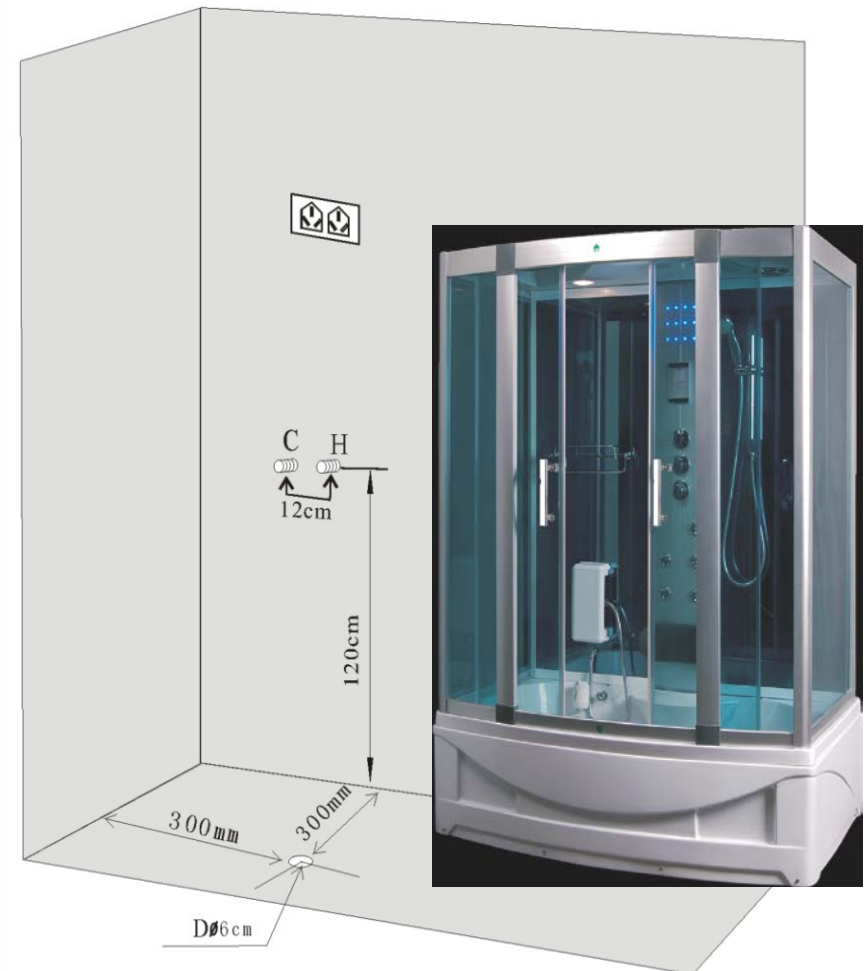

(5)

4. Installationsanweisungen



1.) Legen Sie die Wasserwaage auf die Wanne und stellen Sie die FüÙe mit dem verstellbaren Schraubenschlüssel so ein, dass sie eben aufliegt.

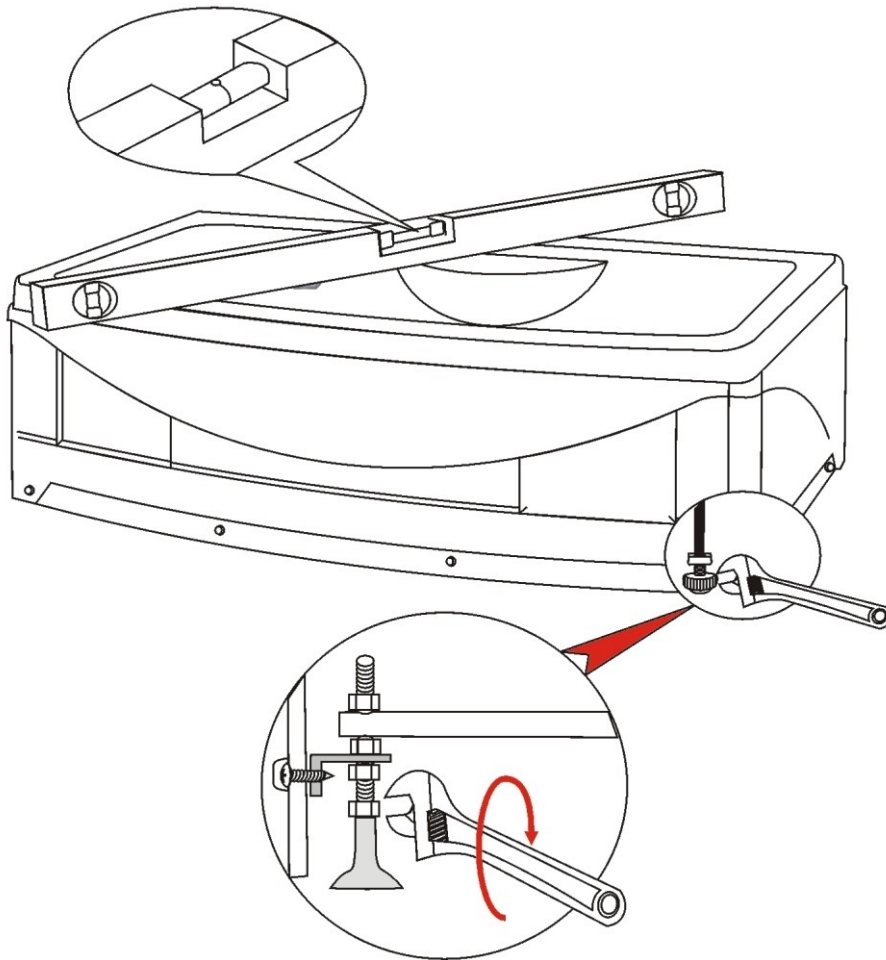

4. Installationsanweisungen

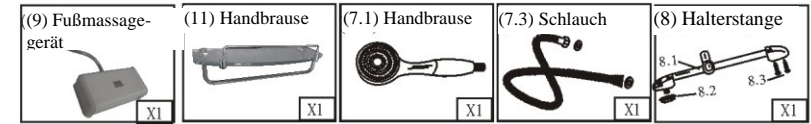

4.) Befestigen Sie den Seifenbehälter, die Handbrause und den Glashalter.

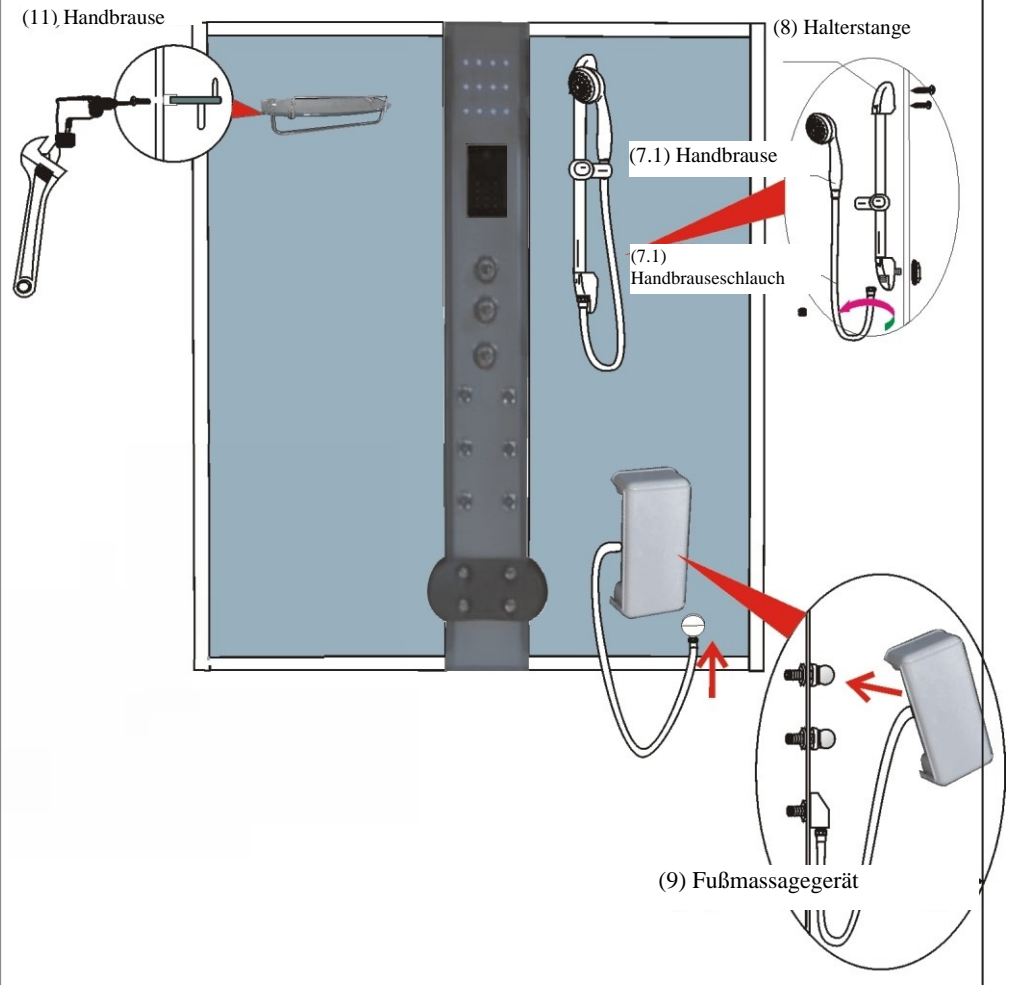

(16)

4. Installationsanweisungen

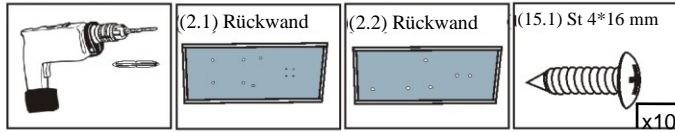

3.) Verbinden Sie die Aluminiumplatte und die zwei Rückwand-Glasplatten mit den Schrauben.

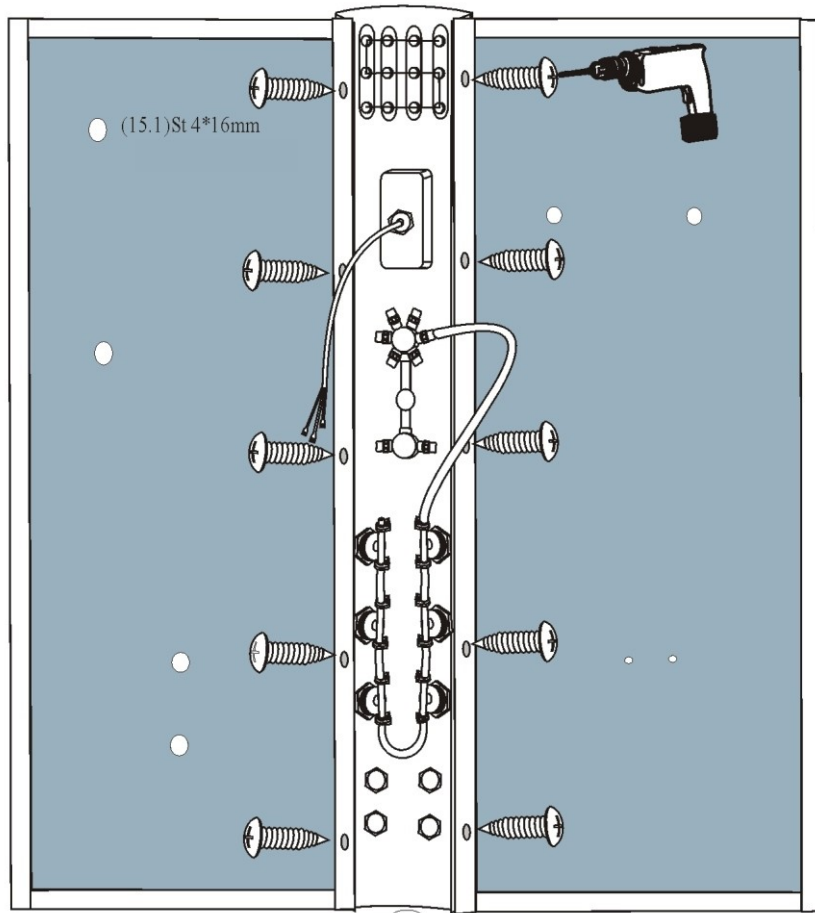

(15)

4. Installationsanweisungen

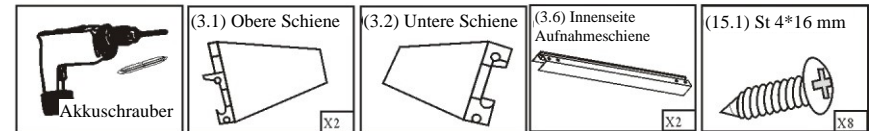

Bauen Sie den Rahmen auf. Achten Sie darauf, dass die Schienen und die Aluminium-Aufnahmepprofile zusammenpassen. Befestigen Sie die obere Schiene und untere Schiene.

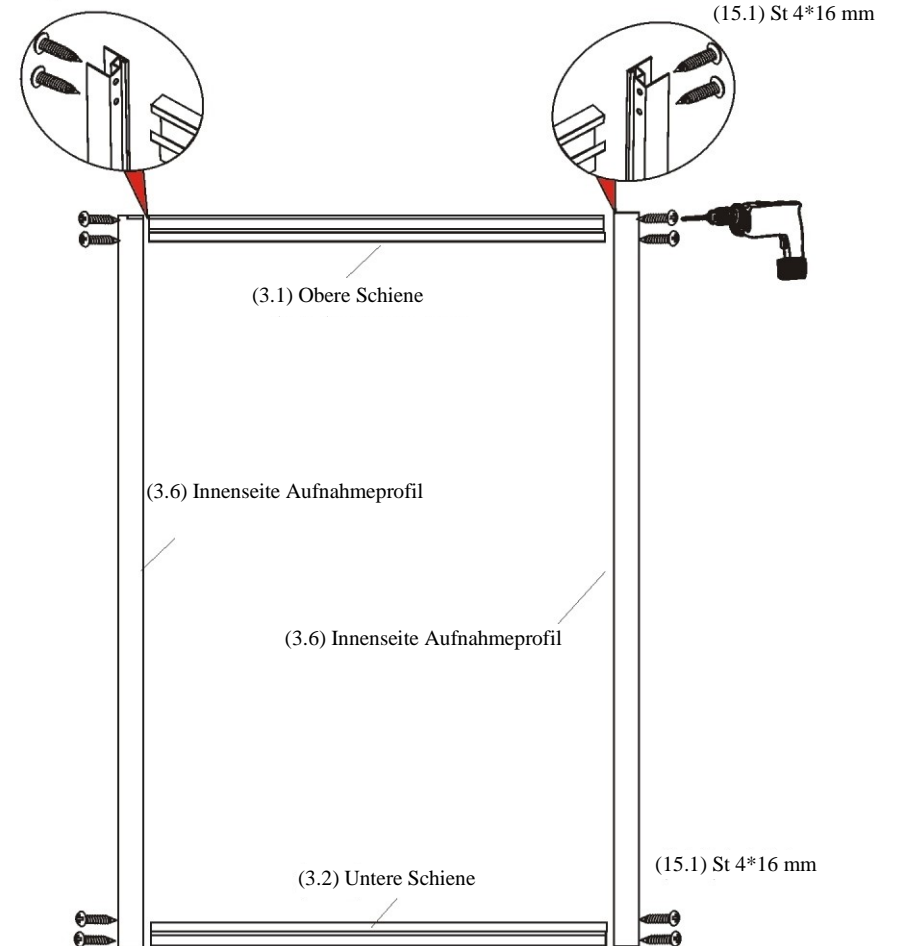

(8)

4. Installationsanweisungen

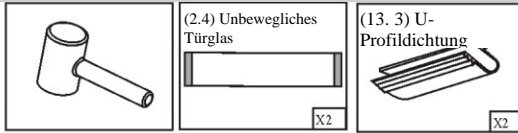

Setzen Sie das unbewegliche Glas in den Rahmen, nachdem Sie die Gummidichtung einer Glasseite angebracht haben. Verwenden Sie den Gummihammer, um das Glas festzuklopfen.

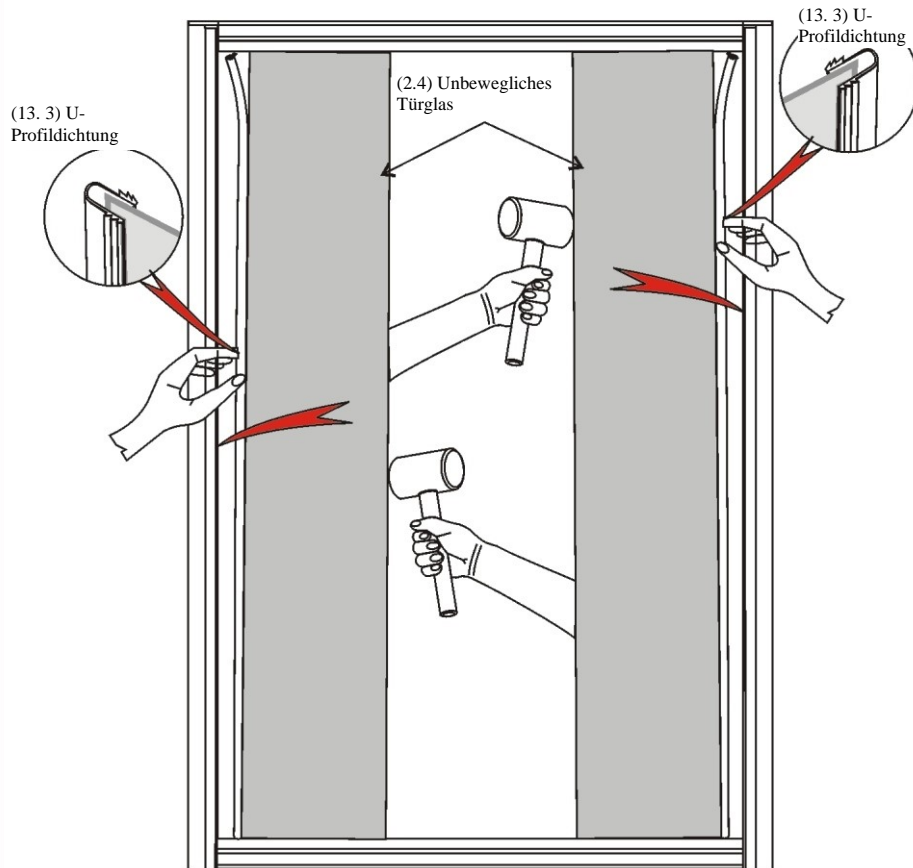

(9)

4. Installationsanweisungen

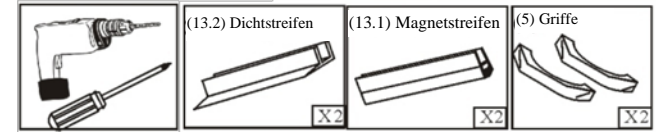

9.) Montieren Sie die Griffe (5) in den Löchern der Tür und befestigen Sie sie mit den Schrauben. Befestigen Sie die Positionsstange, den Magnetstreifen und die Dichtstreifen.

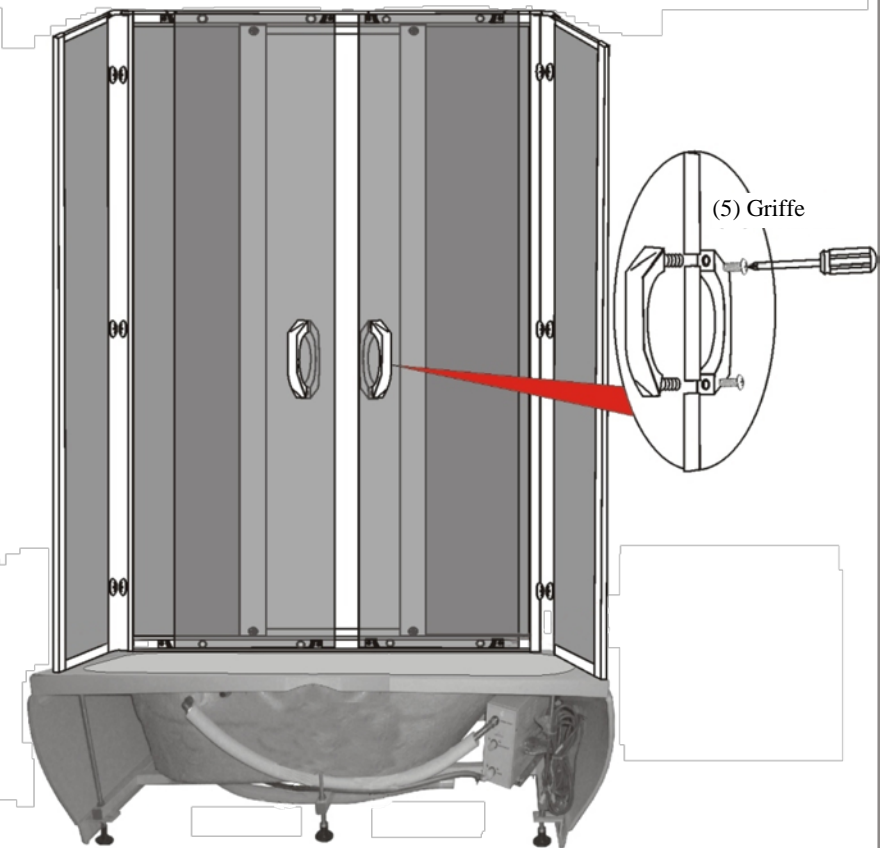

(14)

4. Installationsanweisungen

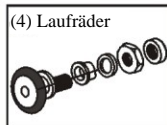

Montieren Sie die Räder (4) in den Löchern der Glastür, stellen Sie sie mit den Radschrauben ein und hängen Sie dann die Tür in die obere Schiene. Stellen Sie die Laufräder ein, so dass sich die Tür reibungslos vorwärts- und rückwärts bewegt.

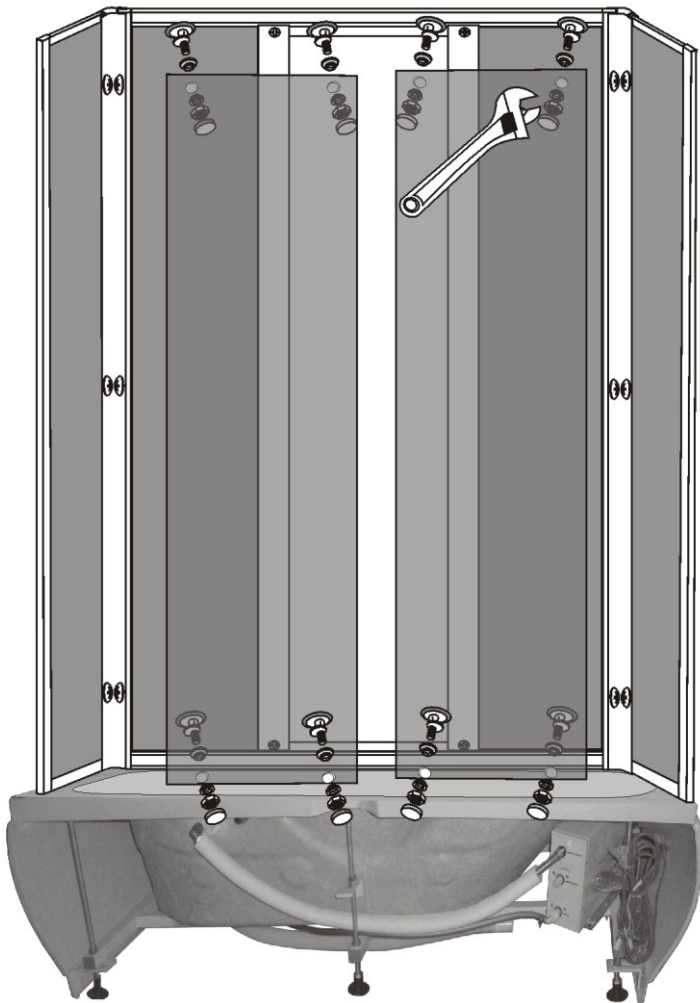

(13)

4. Installationsanweisungen

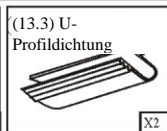
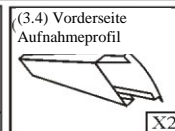
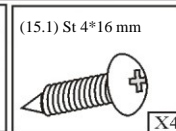
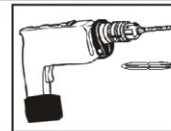

Montieren Sie die U-Profildichtung aus Gummi auf der anderen Seite. Verwenden Sie den Hammer, damit die kleine Aluminiumplatte (3.4) das Glas abdeckt. Dann befestigen Sie die Aluminiumplatte mit den Schrauben (15.1).

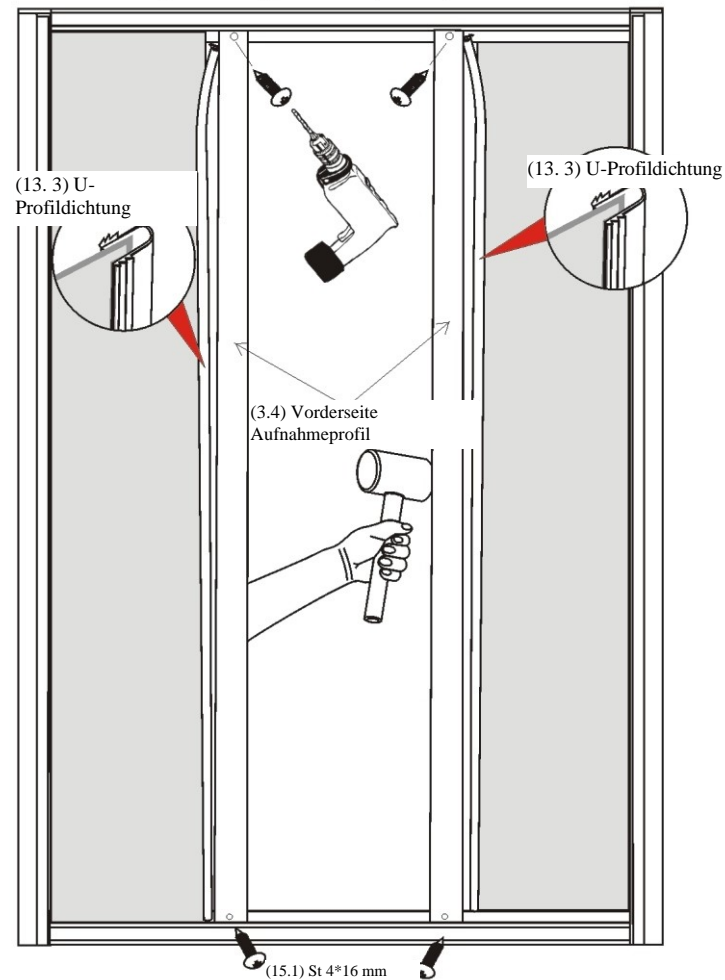

(10)

4. Installationsanweisungen

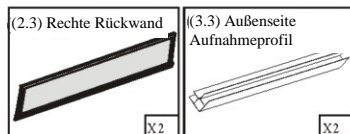

Verbinden Sie das Seitenglas mit dem vorderen Glasrahmen (3.3).

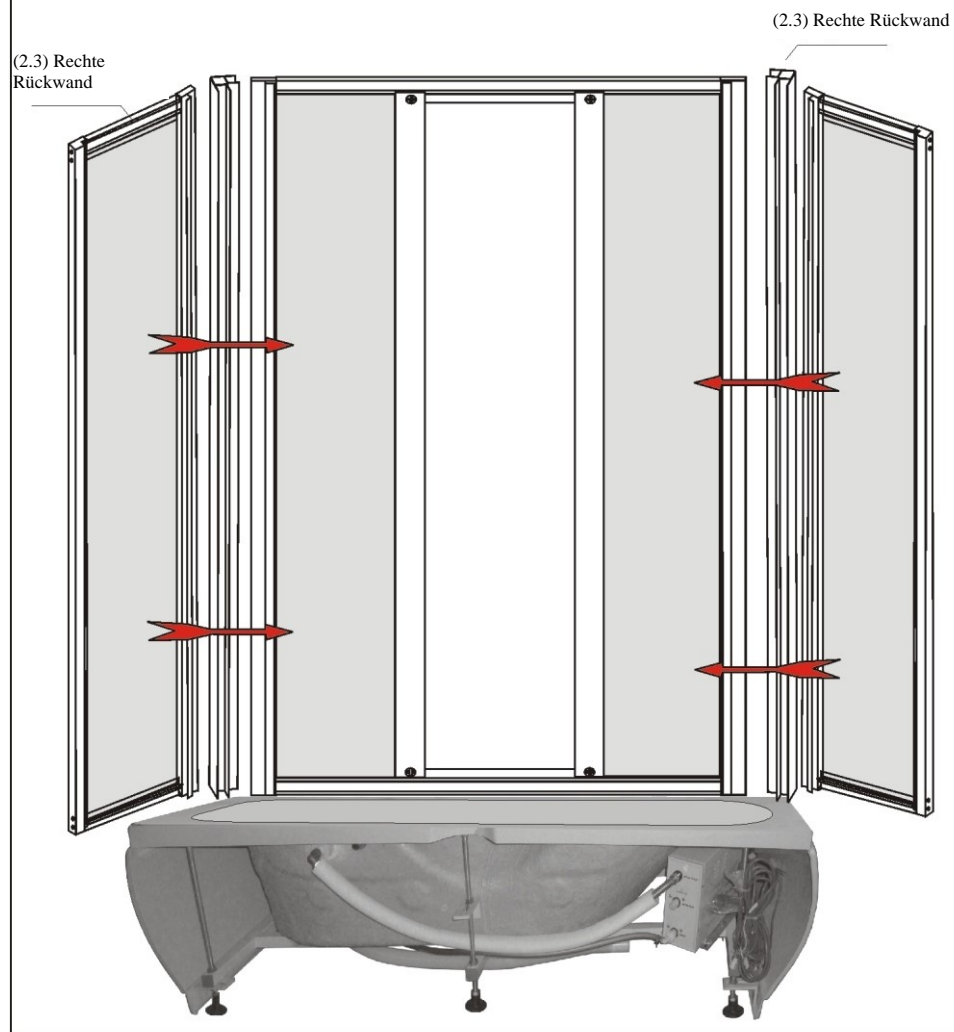

(11)

4. Installationsanweisungen

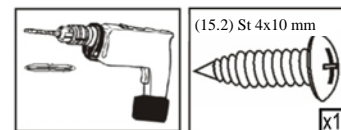

Befestigen Sie den Glasraum mit den Schrauben (15.2).

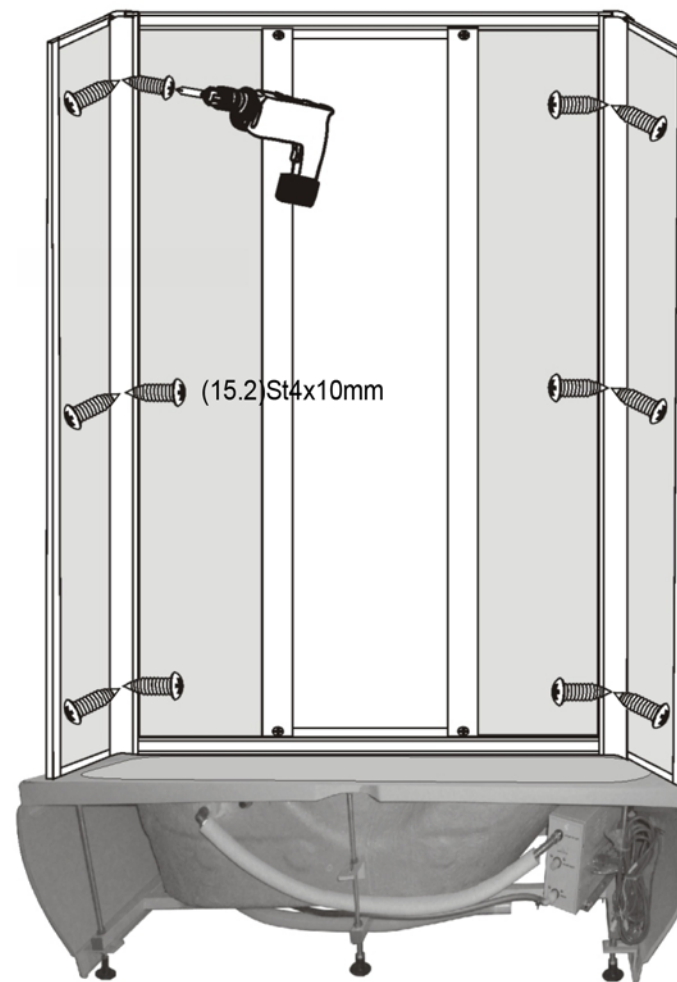

(12)